

مشخصات فنی :

دستگاه ۹۰۰ تن کلد چنبر ایزومی

**YIZUMI DM900**

Locking Force	KN	9000			نیروی قفل گیره
Locking Stroke	mm	760			کورس چک قفل گیره
Die Height (Min.- Max.)	mm	400-950			ضخامت قالب قابل نصب
Platen Size (HXV)	mm	1470×1470			اندازه صفحات
Space Between Tie Bars	mm	960×960			فاصله میان تایبارها
Tie Bar Diameter	mm	190			قطر تایبار
Injection Force	KN	700			نیروی تزریق
Injection Stroke	mm	760			کورس چک تزریق
Plunger Diameter	mm	80	90	100	قطر پیستون
Injection Weight(Mg)	Kg	5.1	6.4	7.9	وزن تزریق(منیزیموم)
Injection Weight(Al)	Kg	7.1	9	11.1	وزن تزریق(آلومینوم)
Casting Pressure (intensify.)	MPa	139	110	89	شارژ ریخته گری
Casting Area	Cm <sup>2</sup>	645	815	1010	سطح تصویر
Max. Casting Area (40MPa)	Cm <sup>2</sup>	2250			حداکثر سطح تصویر در فشار 40 مگاپاسکال
Injection Position	mm	0,-250			موقعیت تزریق
Plunger Penetration	mm	300			پیش روی پیستون تزریق
Casting Flange Diameter	mm	200			قطر نشیمن سیلندر روی صفحه ثابت
Casting Flange Protrusion	mm	20			ضخامت نشیمن سیلندر روی صفحه ثابت
Ejector Force	KN	360			نیروی پران
Ejecting Stroke	mm	180			کورس چک پران
Motor Capacity	kW	45			ظرفیت موتور
System Working Pressure	MPa	16			فشار کاری سیستم
Oil Tank Capacity	L	1500			ظرفیت مخزن روغن
Referential Machine Weight For Uplifting	Kg	50000			وزن ماشین(جهت حمل و نقل)
Machine Dimensions (LXWXH)	mm	8800×2450×3250			ابعاد ماشین

مشخصات ابعاد صفحات دستگاه DM900

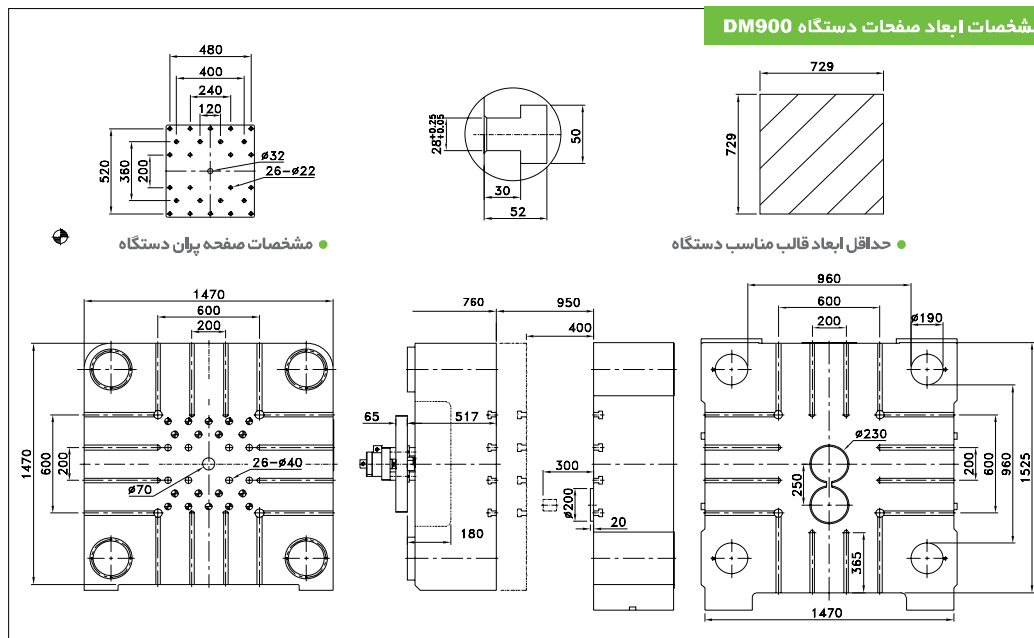

مشخصات فنی :

دستگاه ۸۰۰ تن کلد چنبر اییزومی

YIZUMI DM800

Locking Force	KN	8000			نیروی قفل گیره
Locking Stroke	mm	760			کورس چک قفل گیره
Die Height (Min.- Max.)	mm	400-950			ضخامت قالب قابل نصب
Platen Size (HXV)	mm	1420×1420			اندازه صفحات
Space Between Tie Bars	mm	930×930			فاصله میان تاییبارها
Tie Bar Diameter	mm	180			قطر تاییبار
Injection Force	KN	645			نیروی تزریق
Injection Stroke	mm	760			کورس چک تزریق
Plunger Diameter	mm	80	90	100	قطر پیستون
Casting Pressure (intensify.)	MPa	128	101	82	شارژ ریخته گری
Injection Weight(Mg)	Kg	5.1	6.4	7.9	وزن تزریق (منیزیم)
Injection Weight(Al)	Kg	7.1	9	11.1	وزن تزریق (آلومینیوم)
Casting Area	Cm <sup>2</sup>	620	784	963	سطح تصویر
Max. Casting Area (40MPa)	Cm <sup>2</sup>	2000			حداکثر سطح تصویر در فشار 40 مگاپاسکال
Injection Position	mm	0,-250			موقعیت تزریق
Plunger Penetration	mm	300			پیش روی پیستون تزریق
Casting Flange Diameter	mm	200			قطر نشیمن سیلندر روی صفحه ثابت
Casting Flange Protrusion	mm	20			ضخامت نشیمن سیلندر روی صفحه ثابت
Ejector Force	KN	360			نیروی پُران
Ejecting Stroke	mm	180			کورس چک پُران
Motor Capacity	kW	45			ظرفیت موتور
System Working Pressure	MPa	16			فشار کاری سیستم
Oil Tank Capacity	L	1200			ظرفیت مخزن روغن
Referential Machine Weight For Uplifting	Kg	40000			وزن ماشین (جهت حمل و نقل)
Machine Dimensions (LXWXH)	mm	8500×2420×3220			ابعاد ماشین

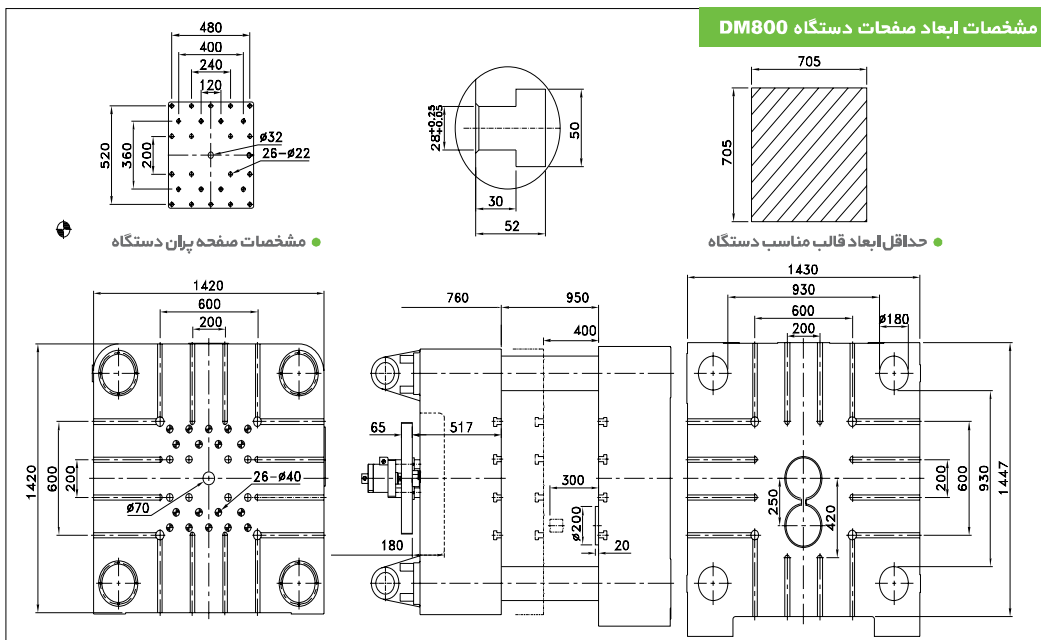

Locking Force	KN	6500			نیروی قفل گیره
Locking Stroke	mm	670			کورس جک قفل گیره
Die Height (Min.- Max.)	mm	350-900			ضخامت قالب قابل نصب
Platen Size (HXV)	mm	1280×1280			اندازه صفحات
Space Between Tie Bars	mm	850×850			فاصله میان تاپارها
Tie Bar Diameter	mm	160			قطر تاپار
Injection Force	KN	540			نیروی تزریق
Injection Stroke	mm	650			کورس جک تزریق
Plunger Diameter	mm	70	80	90	قطر پیستون
Casting Pressure (intensify.)	MPa	140	107	84	فشار ریخته گری
Injection Weight(Mg)	Kg	3.3	4.4	5.5	وزن تزریق(منیزیم)
Injection Weight(Al)	Kg	4.1	6.1	7.7	وزن تزریق(آلومینیوم)
Casting Area	Cm <sup>2</sup>	460	601	764	سطح تصویر
Max. Casting Area (40MPa)	Cm <sup>2</sup>	1625			حداکثر سطح تصویر در فشار 40 مگاپاسکال
Injection Position	mm	0,-250			موقعیت تزریق
Plunger Penetration	mm	280			پیش روی پیستون تزریق
Casting Flange Diameter	mm	165			قطر نشیمن سیلندر روی صفحه ثابت
Casting Flange Protrusion	mm	15			ضخامت نشیمن سیلندر روی صفحه ثابت
Ejector Force	KN	300			نیروی پران
Ejecting Stroke	mm	150			کورس جک پران
Motor Capacity	kW	37			ظرفیت موتور
System Working Pressure	MPa	16			فشار کاری سیستم
Oil Tank Capacity	L	1000			ظرفیت مخزن روغن
Referential Machine Weight For Uplifting	Kg	31000			وزن ماشین(جهت حمل و نقل)
Machine Dimensions (LXWXH)	mm	7950×2280×3100			ابعاد ماشین

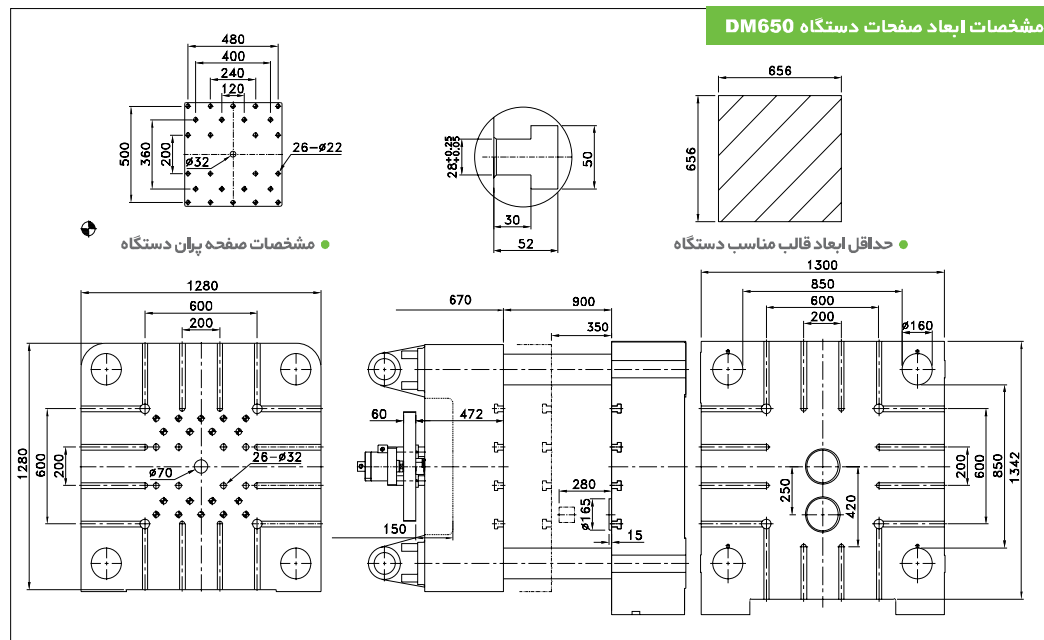

**YIZUMI DM500**

دستگاه ۵۰۰ تن کلد چنبر ایزومی

Locking Force	KN	5000			نیروی قفل گیره
Locking Stroke	mm	580			کورس جک قفل گیره
Die Height (Min.- Max.)	mm	350-850			ضخامت قالب قابل نصب
Platen Size (HXV)	mm	1150×1150			اندازه صفحات
Space Between Tie Bars	mm	750×750			فاصله میان تایبارها
Tie Bar Diameter	mm	140			قطر تایبار
Injection Force	KN	450			نیروی تزریق
Injection Stroke	mm	580			کورس جک تزریق
Plunger Diameter	mm	70	80	90	قطر پیستون
Casting Pressure (intensify.)	MPa	116	89	70	فشار ریخته گری
Injection Weight(Mg)	Kg	2.9	3.8	4.9	وزن تزریق(منیزیوم)
Injection Weight(Al)	Kg	4.1	5.4	6.9	وزن تزریق(آلومینیوم)
Casting Area	Cm <sup>2</sup>	427	555	704	سطح تصویر
Max. Casting Area (40MPa)	Cm <sup>2</sup>	1250			حداکثر سطح تصویر در فشار 40 مگاپاسکال
Injection Position	mm	0,-220			موقعیت تزریق
Plunger Penetration	mm	250			پیش روی تزریق
Casting Flange Diameter	mm	150			قطر نشیمن سیلندر روی صفحه ثابت
Casting Flange Protrusion	mm	15			ضخامت نشیمن سیلندر روی صفحه ثابت
Ejector Force	KN	240			نیروی پُران
Ejecting Stroke	mm	140			کورس جک پُران
Motor Capacity	kW	37			ظرفیت موتور
System Working Pressure	MPa	16			فشار کاری سیستم
Oil Tank Capacity	L	1000			ظرفیت مخزن روغن
Referential Machine Weight For Uplifting	Kg	25000			وزن ماشین(جهت حمل و نقل)
Machine Dimensions (LXWXH)	mm	7460×2150×2980			ابعاد ماشین

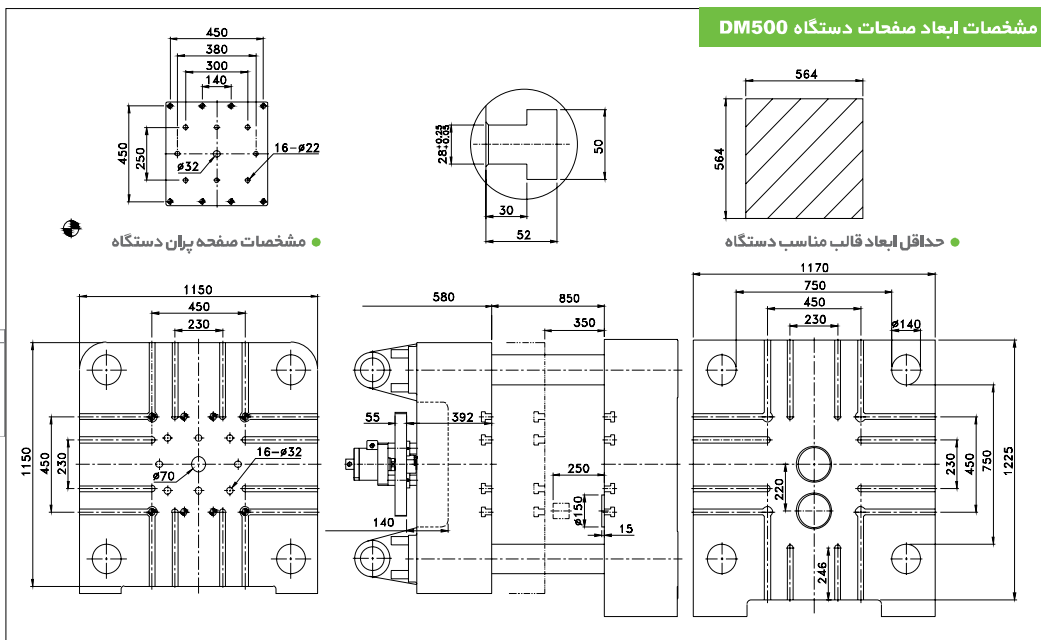

مشخصات فنی :

دستگاه ۴۰۰ تن کلد چنبر ایزومی

**YIZUMI DM400**

Locking Force	KN	4000			نیروی قفل گیره
Locking Stroke	mm	550			کورس چک قفل گیره
Die Height (Min.- Max.)	mm	300-750			ضخامت قالب قابل نصب
Platen Size (HXV)	mm	1000×1000			اندازه صفحات
Space Between Tie Bars	mm	650×650			فاصله میان تایبارها
Tie Bar Diameter	mm	130			قطر تایبار
Injection Force	KN	370			نیروی تزریق
Injection Stroke	mm	510			کورس چک تزریق
Plunger Diameter	mm	60	70	80	قطر پیستون
Casting Pressure (intensify.)	MPa	130	96	73	فشار ریخته گری
Injection Weight(Mg)	Kg	1.9	2.6	3.4	وزن تزریق(منیزیم)
Injection Weight(Al)	Kg	2.7	3.6	4.8	وزن تزریق(آلومینیوم)
Casting Area	Cm <sup>2</sup>	305	412	540	سطح تصویر
Max. Casting Area (40MPa)	Cm <sup>2</sup>	1000			حداکثر سطح تصویر در 40 مگاپاسکال
Injection Position	mm	0,-175			موقعیت تزریق
Plunger Penetration	mm	210			پیش روی پیستون تزریق
Casting Flange Diameter	mm	130			قطر نشیمن سیلندر روی صفحه ثابت
Casting Flange Protrusion	mm	15			ضخامت نشیمن سیلندر روی صفحه ثابت
Ejector Force	KN	180			نیروی پرن
Ejecting Stroke	mm	130			کورس چک پرن
Motor Capacity	kW	22			ظرفیت موتور
System Working Pressure	MPa	16			فشار کاری سیستم
Oil Tank Capacity	L	800			ظرفیت مخزن روغن
Referential Machine Weight For Uplifting	Kg	15000			وزن ماشین(جهت حمل و نقل)
Machine Dimensions (LXWXH)	mm	6900×1920×2880			ابعاد ماشین

830

1200

مشخصات ابعاد صفحات دستگاه DM400

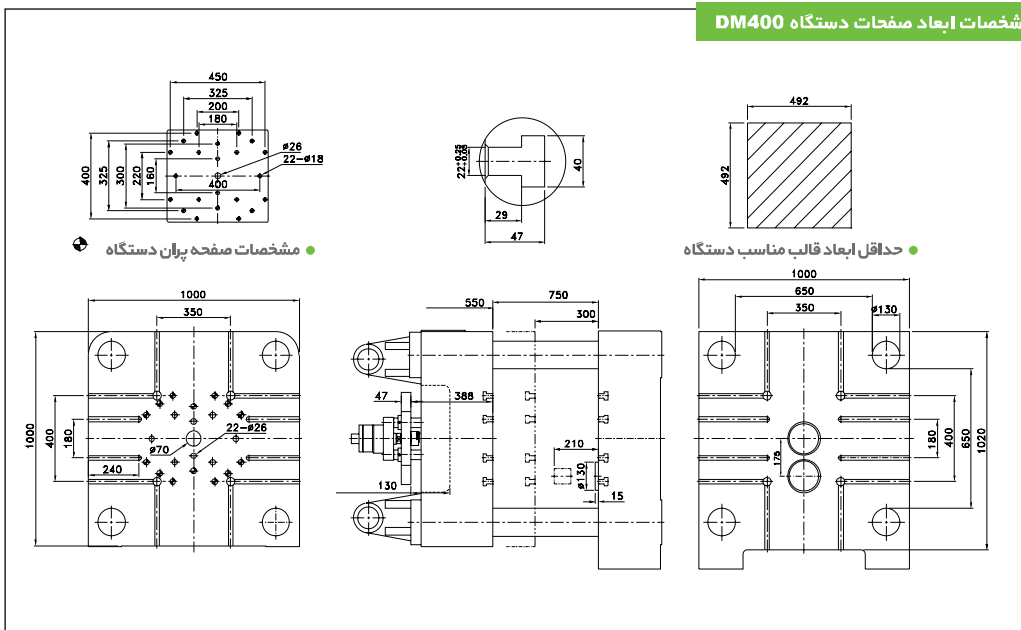

مشخصات فنی :

دستگاه ۳۰۰ تن کلد چنبر ایزومی

YIZUMI DM300

Locking Force	KN	3000			نیروی قفل گیره
Locking Stroke	mm	460			کورس جک قفل گیره
Die Height (Min.- Max.)	mm	250-700			ضخامت قالب قابل نصب
Platen Size (HXV)	mm	870×870			اندازه صفحات
Space Between Tie Bars	mm	570×570			فاصله میان تایبارها
Tie Bar Diameter	mm	110			قطر تایبار
Injection Force	KN	320			نیروی تزریق
Injection Stroke	mm	410			کورس جک تزریق
Plunger Diameter	mm	50	60	70	قطر پیستون
Casting Pressure (intensify.)	MPa	163	113	83	نیروی تشدید کننده
Injection Weight(Mg)	Kg	1.0	1.5	2.0	وزن تزریق(منیزیم)
Injection Weight(Al)	Kg	1.5	2.1	2.9	وزن تزریق(آلومینیوم)
Casting Area	Cm <sup>2</sup>	182	263	357	سطح تصویر
Max. Casting Area (40MPa)	Cm <sup>2</sup>	750			حداکثر سطح تصویر در فشار 40 مگاپاسکال
Injection Position	mm	0,-125			موقعیت تزریق
Plunger Penetration	mm	155			پیش روی پیستون تزریق
Casting Flange Diameter	mm	120			قطر نشیمن سیلندر روی صفحه ثابت
Casting Flange Protrusion	mm	15			ضخامت نشیمن سیلندر روی صفحه ثابت
Ejector Force	KN	150			نیروی بران
Ejecting Stroke	mm	110			کورس جک بران
Motor Capacity	kW	22			ظرفیت موتور
System Working Pressure	MPa	16			فشار کاری سیستم
Oil Tank Capacity	L	600			ظرفیت مخزن روغن
Referential Machine Weight For Uplifting	Kg	11000			وزن ماشین(جهت حمل و نقل)
Machine Dimensions (LXWXH)	mm	6200×1720×2750			ابعاد ماشین

مشخصات ابعاد صفحات دستگاه DM300

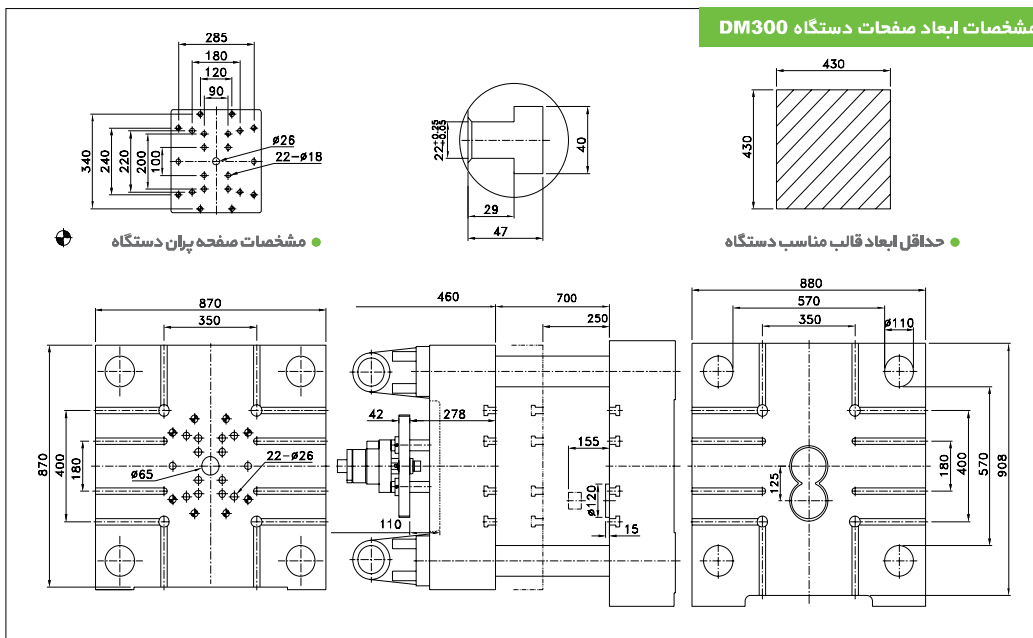

مشخصات فنی :

**YIZUMI DM180**

دستگاه ۱۸۰ تن کلد چنبر ایزومی

Locking Force	KN	1800	نیروی قفل گیره
Locking Stroke	mm	380	کورس جک قفل گیره
Die Height (Min.- Max.)	mm	200-600	ضخامت قالب قابل نصب
Platen Size (HXV)	mm	710×710	اندازه صفحات
Space Between Tie Bars	mm	480×480	فاصله میان تایبارها
Tie Bar Diameter	mm	85	قطر تایبار
Injection Force	KN	280	نیروی تزریق
Injection Stroke	mm	350	کورس جک تزریق
Plunger Diameter	mm	50   60	قطر پیستون
Casting Pressure (intensify.)	MPa	142   99	فشار ریخته گری
Injection Weight(Mg)	Kg	0.9   1.3	وزن تزریق(منیزیم)
Injection Weight(Al)	Kg	1.2   1.8	وزن تزریق(آلومینیوم)
Casting Area	Cm <sup>2</sup>	125   180	سطح تصویر
Max. Casting Area (40MPa)	Cm <sup>2</sup>	450	حداکثر سطح تصویر در فشار 40 مگاپاسکال
Injection Position	mm	0,-100	موقعیت تزریق
Plunger Penetration	mm	130	پیش روی پیستون تزریق
Casting Flange Diameter	mm	110	قطر نشیمن سیلندر روی صفحه ثابت
Casting Flange Protrusion	mm	10	ضخامت نشیمن سیلندر روی صفحه ثابت
Ejector Force	KN	105	نیروی پرن
Ejecting Stroke	mm	90	کورس جک پرن
Motor Capacity	kW	15	ظرفیت موتور
System Working Pressure	MPa	14	فشار کاری سیستم
Oil Tank Capacity	L	500	ظرفیت مخزن روغن
Referential Machine Weight For Uplifting	Kg	6400	وزن ماشین(جهت حمل و نقل)
Machine Dimensions (LXWXH)	mm	5600×1500×2700	ابعاد ماشین

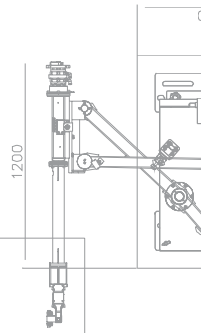

مشخصات ابعاد صفحات دستگاه DM180

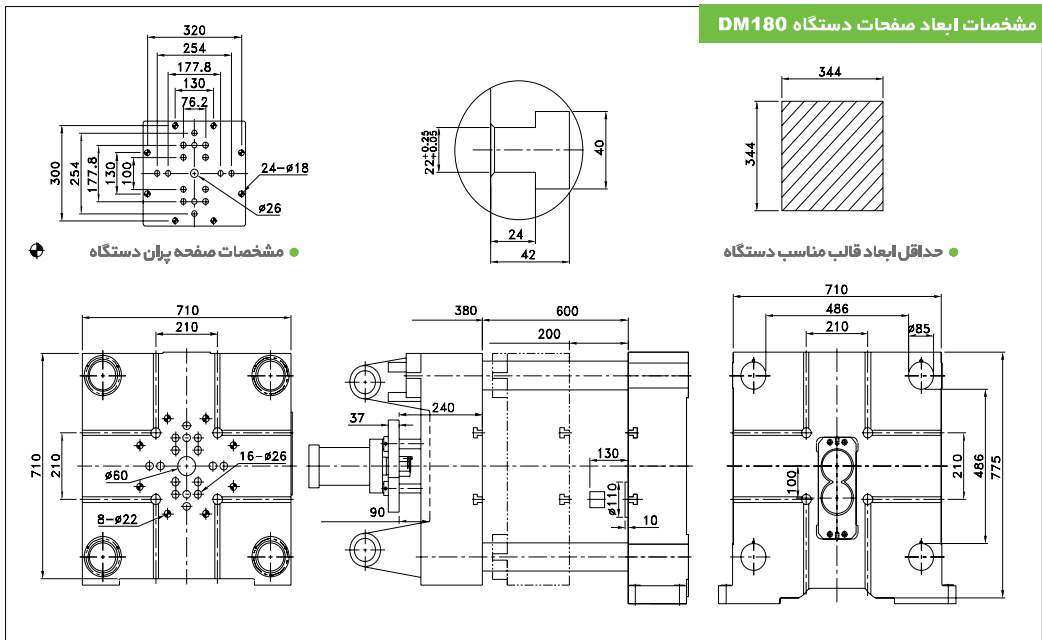

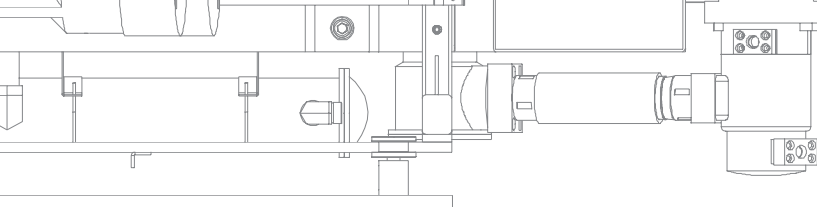

مشخصات فنی :

**YIZUMI DM140**

دستگاه ۱۴۰ تن کلد چنبرایزومی

Locking Force	KN	1400		نیروی قفل گیره
Locking Stroke	mm	350		کورس جک قفل گیره
Die Height (Min.- Max.)	mm	200-500		ضخامت قالب قابل نصب
Platen Size (HXV)	mm	650×650		اندازه صفحات
Space Between Tie Bars	mm	430×430		فاصله میان تاپبارها
Tie Bar Diameter	mm	80		قطر تاپبار
Injection Force	KN	200		نیروی تزریق
Injection Stroke	mm	320		کورس جک تزریق
Plunger Diameter	mm	40	50	قطر پیستون
Casting Pressure (intensify.)	MPa	159	101	شارژ ریخته گری
Injection Weight(Mg)	Kg	0.5	0.8	وزن تزریق(منیزیم)
Injection Weight(Al)	Kg	0.7	1.1	وزن تزریق(آلومینیوم)
Casting Area	Cm <sup>2</sup>	87	137	سطح تصویر
Max. Casting Area (40MPa)	Cm <sup>2</sup>	350		حداکثر سطح تصویر در فشار 40 مگاپاسکال
Injection Position	mm	0,-100		موقعیت تزریق
Plunger Penetration	mm	120		پیش روی پیستون تزریق
Casting Flange Diameter	mm	110		قطر نشیمن سیلندر روی صفحه ثابت
Casting Flange Protrusion	mm	10		ضخامت نشیمن سیلندر روی صفحه ثابت
Ejector Force	KN	90		نیروی پُران
Ejecting Stroke	mm	80		کورس جک پُران
Motor Capacity	kW	15		ظرفیت موتور
System Working Pressure	MPa	14		فشار کاری سیستم
Oil Tank Capacity	L	400		ظرفیت مخزن روغن
Referential Machine Weight For Uplifting	Kg	5500		وزن ماشین(جهت حمل و نقل)
Machine Dimensions (LXWXH)	mm	5200×1250×2200		ابعاد ماشین

